

FICHE TECHNIQUE

AGRAFES MS™

DONNÉES TECHNIQUES

L'AGRAFE

Fabriquée en qualité acier carbone galvanisé ou acier inox*

Nos agrafes possèdent des amorces de rupture vous permettant d'ajuster très facilement leur longueur à la largeur de votre bande.

Taille d'agrafe	Epaisseur de bande		Ø mini enroulement		Tension de service maxi		Tension de rupture maxi	
	mm	inch	mm	inch	N/mm	PIW	N/mm	PIW
MS™25	3.5 - 7.5	9/64 - 5/16	75	3	45	246	450	24.6
MS™35	4.5 - 10	5/32 - 3/8	90	3.5	63	360	630	36
MS™45	6 - 11	1/4 - 7/16	125	5	63	360	630	36
MS™55	9 - 15	23/64 - 19/32	250	10	100	571	1000	57.1
MS™65	10 - 18	3/8 - 23/32	450	18	125	714	1250	71.4

*sauf MS™65.

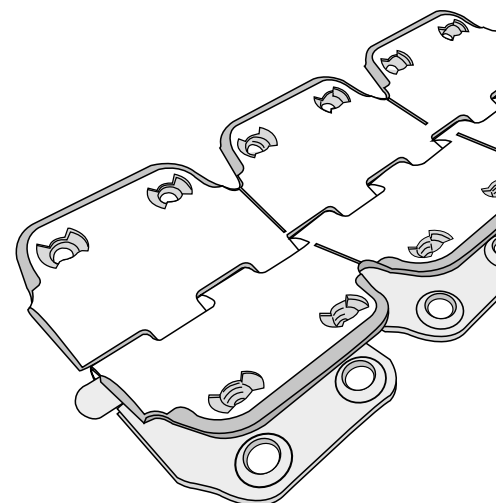

LES AXES

Taille d'agrafe	Epaisseur de bande finale		Type d'axe	Diamètre de l'axe
	mm	inch		mm
MS™25	3.5 - 7.5	9/64 - 5/16	Câble revêtu ou non revêtu	4 - 4.6 - 5 (acier ou inox)
MS™35	4.5 - 10	5/32 - 3/8		5.1 - 5 rigide (acier ou inox)
MS™45	6 - 11	1/4 - 7/16		6.5 (inox) 7 (acier)
MS™55	9 - 15	23/64 - 19/32		8
MS™65	10 - 18	3/8 - 23/32		10



Pour tout accompagnement dans la pose de nos produits ou dans la résolution de vos problématiques sur votre convoyeur à bande, bénéficiez de notre **service HOTLINE** en temps réel.

Inscription sur www.mltgroup-conveyor.com/mlt-service

LES VIS



Type	Epaisseur de bande finale		Taille de vis
	mm	inch	mm
MS™25	3 - 7	1/8 - 9/64	4 x 10 et 4 x 12
MS™35	5 - 9	3/16 - 23/64	5 x 10 et 5 x 12
MS™45	7 - 11	9/64 - 7/16	5 x 12 et 5 x 14
MS™55	9 - 13	23/64 - 33/64	5 x 14 et 5 x 16
MS™65	12 - 16	15/32 - 5/8	5 x 18 et 5 x 20

Quantité de vis requise pour agrafes MS™																				
Largeur de bande																				
	mm	inch	mm	inch	mm	inch	mm	inch	mm	inch	mm	inch	mm	inch	mm	inch	mm	inch	mm	inch
	300	12	500	18	600	24	650	30	800	36	1000	42	1200	48	1500	54	2000	72	3000	118
MS™25	48		60		96		104		132		164		196		248		322		492	
MS™35	28		48		56		60		76		96		116		148		200		300	
MS™45	20		36		44		48		60		76		92		116		160		240	
MS™55	36		66		78		84		108		138		162		210		282		426	
MS™65	56		88		104		112		144		184		224		280		376		568	

CONDITIONNEMENT

En fonction de vos besoins

A L'UNITÉ*

le kit contient :

- 1 agrafe à la longueur adaptée à la largeur de votre bande (300, 450, 500, 600, 650, 750, 800, 900, 1000, 1050, 1200, 1500, 2000, 3000 mm),
- nombre de vis adapté à votre longueur et taille d'agrafe,
- axe acier revêtu, adapté à votre longueur et taille d'agrafe,
- embout PZ.

*disponible pour certains modèles d'agrafes MS™ : nous consulter

PAR CAISSE DE 48 JONCTIONS*

le kit contient :

- 48 agrafes à la longueur adaptée à la largeur de votre bande (300, 450, 500, 600, 650, 750, 800, 900, 1000, 1050, 1200, 1500, 2000, 3000 mm),
- embout PZ,
- axes et vis à commander séparément.

Logo distributeur

PATENTED PRODUCT
MADE IN FRANCE



www.mltgroup-conveyor.com - communication@mltgroup-conveyor.com