



MLT GROUP

Conveyor Solutions Expert

AGRAFES À RIVETS



Jonctions / Industries lourdes



L'AGRAFE À RIVETS, QU'EST-CE QUE C'EST ?

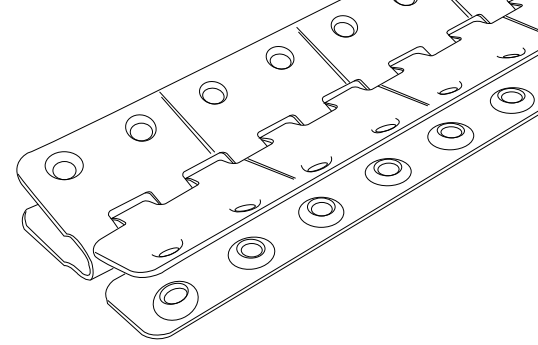

L'agrafe robuste adaptée aux conditions difficiles

Agrafe à rivets : Économique et robuste

Agrafe robuste avec des rivets spécialement conçus pour supporter les charges les plus difficiles.

Les agrafes à rivets sont bien adaptées pour l'exploitation minière de surface et souterraine, ainsi que pour les applications dans des conditions difficiles, comme celles des engins de chantier ou des engins de BTP.

La famille des agrafes à rivets est large et variée : 7 modèles composent la gamme.

Elles jonctionnent des bandes de 1 à 18 mm avec des diamètres d'enroulement allant de 20 à 300 mm.

L'installation s'effectue au marteau.

Nos 7 modèles d'agrafes à rivets sont disponibles en Acier Galvanisé et en Acier Inoxydable 316L. Les rivets sont quant à eux (fournis sur demande) en sachet ou sur barrettes, en Cuivre ou en Inox 316L.

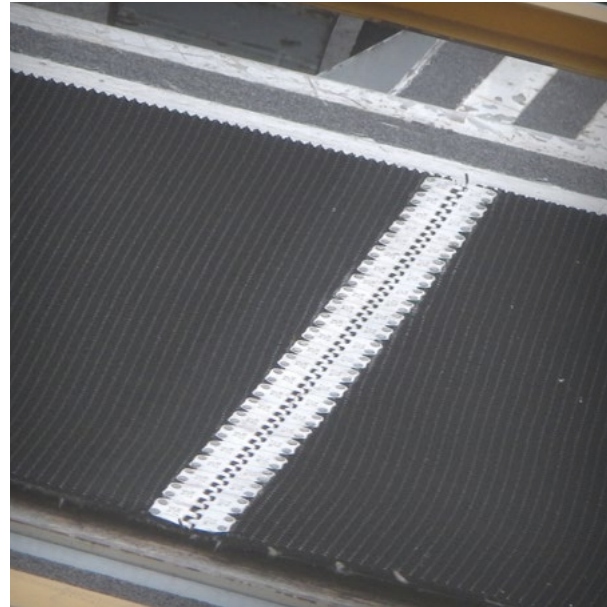

LES AVANTAGES

- Installation sur tout type de bande.
- Excellent serrage des agrafes sur la bande.
- Agrafes disponibles en acier galvanisé ou en acier inox.
- Bonne tenue de l'agrafe.
- Rivets en cuivre ou en alliage inox.



Mini-prestol™



Prestol™



Minibelt™



Airport™



Gemini™



A™



BR™

APPAREIL DE POSE

Les agrafes à rivets s'installent simplement à l'aide d'un marteau et d'une pince coupante.

Notre gamme d'agrafes à rivets pour machines à vendanger

Agrafe Airport™

L'agrafe **Airport™** à rivets est une agrafe adaptée aux machines à vendanger équipées de bande d'épaisseur comprise entre 3 et 6 mm.

Elle est fabriquée en Inox 316L, livrée avec rivets en inox ou en cuivre sur barrette (pour une installation plus facile) et tige inox rigide.

- L'agrafe est disponible avec bords droits ou bords biseautés.
- Existe en version rigide et en version semi rigide.
- Longueurs standards : 160 mm à 470 mm (nous consulter).



Airport™ rigide

Airport™ rigide biseauté

Epaisseur de bande		Tension de service		Ø d'enroulement minimum		Tension de rupture		Nombre de rivets par mètre
mm	inch	N/mm	PIW	mm	inch	N/mm	PIW	
3 - 6	1/8 - 9/32	20	114	35	1 ³ / ₁₆	200	1142	160

Agrafe A™

L'agrafe **A™** à rivets est une agrafe adaptée aux machines à vendanger équipées de bande d'épaisseur comprise entre 5 et 7 mm.

Elle est fabriquée en inox 316L, livrée avec rivets en inox ou en cuivre sur barrette (pour une installation plus facile) et tige inox rigide.

- L'agrafe est disponible avec bords droits ou bords biseautés.
- Existe en version rigide et en version semi rigide.
- Longueurs standards : 250 mm à 350 mm (nous consulter).



A™ rigide

Vue arrière

Epaisseur de bande		Tension de service		Ø d'enroulement minimum		Tension de rupture		Nombre de rivets par mètre
mm	inch	N/mm	PIW	mm	inch	N/mm	PIW	
5 - 7	3/16 - 9/32	35	200	75	2 ⁶ / ₁₆	350	2000	96

Domaines d'applications

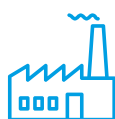

Industries lourdes



Mines de fond



Cimenteries



Carrières et mines de surface



logistique



agricole



aéroports

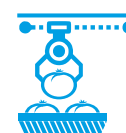

Conditionnement



AGRAFES À RIVETS

MLT Conveyor Solutions Expert

Plus de 70 ans d'innovation
à votre service



Logo distributeur



www.mltgroup-conveyor.com - info@mltgroup-conveyor.com